



**FAAC D 600/D1000
GARAAŽIUKSE AUTOMAATIKA
KASUTUS- JA HOOLDUSJUHEND**

Hea klient!

Täname, et ostsite meie automaatika. Loodame, et olete rahul Kinema automaatika kvaliteedi ja selle funktsioonidega. Enne automaatika kasutamist lugege kasutus- ja hooldusjuhend hoolikalt läbi ning järgige etteantud juhiseid. Automaatika valesti kasutamine ja kasutusjuhendi mitte järgimine võib põhjustada ohtlikke olukordi. Kinema OÜ ei vastuta kahjude eest, mis on põhjustatud automaatika kasutus- ja hooldusnõuete eiramisest.

ÜLDISED OHUTUSREEGLID

Automaatsüsteem D600/D1000 tagab kõrge ohutustaseme õigel paigaldamisel ja kasutamisel. Kinema OÜ loobub igasugusest vastutusest, mis on põhjustatud automaatika ebaõigest/mitte ette nähtud kasutamisest.

Turvalisuse tagamiseks on oluline läbi lugeda kõik ohutusreeglid:

- Mitte mingil juhul ärge seiske ülestõstetud/töötava ukse all.
- Ärge lubage inimestel viibida töötava ukse läheduses. Hoidke kaugjuhtimispuldid või muud ust avada võivad impulsside allikad laste käeulatuses eemal.
- Ärge lubage lastel automaatsüsteemiga mängida.
- Ärge takistage sihilikult ukse liikumist.
- Eemaldage kõik oksad ja pöösad, mis võivad takistada ukse liikumist.
- Hoidke indikaatorlambid töös ja hästi nähtavatena.
- Ärge püüdke ust ilma seda vabastamata käte abil aktiveerida.
- Ukse rikke korral piirake juurdepääs uksele ja kutsuge „Tehnik“.
- Kui olete ukse lülitanud käsirežiimi peale, katkestage enne normaalse töörežiimi taastamist süsteemi elektriühendus.
- Kasutaja ei tohi mitte mingil juhul üritada automaatsüsteemi parandada ega teha muid tegevusi automaatika osade muutmiseks/uuendamiseks.
- Ärge võtke süsteemi juures ette mingeid remonttöid. Vajadusel võtke ühendust „Tehnikuga“.
- Vähemalt iga 6 kuu möödudes laske „Tehnikul“ automaatsüsteemi, kaitseseadmeid ja maandust kontrollida.

“Tehniku” all mõistetakse isikut, kes on tehniline ekspert. “Tehnik” on määratud ja heakskiidetud Kinema OÜ poolt. Ainult “Tehnikul” on õigus läbi viia mehaanilisi-, elektrilisi-, remondi- ja hooldustöid.

SÜSTEEMI KIRJELDUS

Automaatsüsteemid D600/D1000 on mõeldud vedruga tasakaalustatavate, profiilsete, vastukaalu omavate (koos spetsiaalse GDA-abiseadmega) alaliste garaažide tõstanduste töö automatiseerimiseks.

Automaatsüsteemid sisaldavad kokku ehitatud elektromehaanilist käitusseadet, elektroonilist juhtseadet, avanemist näitavat signaallampi ning kaitsvat korpust. Süsteem ei ole pööratav ning mootori mitte töötamisel lukustub uks mehaaniliselt.

Voolukatkestuse korral või selle puudumisel võimaldab ust avada manuaalne vabastussüsteem. Elektroonikaseade tagab ukse liikumist takistavate objektide kindlakstegemise.

Normaalasendis on uks suletud. Kui elektrooniline vastuvõtuseade saab kaugjuhtimispuldilt või muult impulsside allikalt avava signaali (joonis 1), aktiveeritakse elektrimootor ning ülekandeketi abil tõmmatakse uks sissepääsu võimaldamiseks lahti.

- Kui uks töötab automaatrežiimis, sulgub see automaatselt pärast teatava aja möödumist. Ukse avanemise käigus antav avamisimpulss ei avalda süsteemi tööle mõju.
- Kui uks töötab poolautomaatrežiimis, tuleb ukse taas sulgemiseks anda teine impulss. Ukse avanemise käigus antav avamisimpulss peatab ukse liikumise.

- Ukse taas sulgumise käigus antav avamisimpulss muudab liikumise vastupidiseks.
- Peatav impulss (kui on kasutusel) peatab ukse liikumise.

Automaatsüsteemid võivad sisaldada kaitseeadeldisi (fotosilmad), mis takistavad ukse sulgumist juhul kui fotosilmade kaitsealasse on ilmunud takistus.

Täpsema info saamiseks soovitame konsulteerida paigaldustehnikuga.

AUTOMAATIKASÜSTEEMI VABASTAMINE

1. Määrake kindlaks vabastusnupu asukoht, arvestades, et see peab paiknema maapinnast maksimaalselt 180 cm kõrgusel. Lõigake liigne nõõrijupp ära.
2. Tehke nõõri otsa sõlm ning monteeri nõõri külge vastav käepide (joonis 3).
3. Tõmmake vabastamissüsteemi käepidet allapoole ja kontrollige, kas ust saab käsitsi liigutada (joonis 3).
4. Tõmmake vabastamissüsteemi käepidet horisontaalselt ukse suunas (joonis 4). Kontrollige, kas käepideme vabastamisel on kelgu all paiknev aken „LOCK” (LUKK) punane. Liigutage ust käsitsi seni, kuni leiata kelgu haakumispunkti. Veenduge, et ukse vabastamise ajal ei ole ukse liikumisulatuses inimesi, loomi ega esemeid.

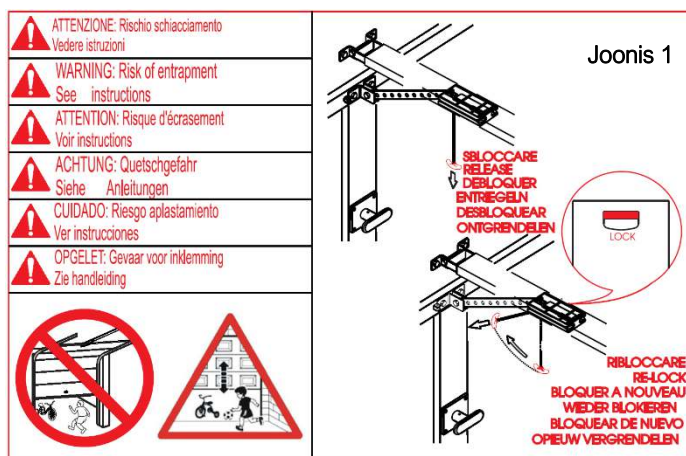

VÄLINE VABASTAMINE

Kui automaatikasüsteem on varustatud välise vabastamisega, siis lõpetage paigaldus.

1. Lõigake trossi kaitsekate õigesse pikkusesse (joonis 5, pos A).
2. Paigaldage tross kaitsekatte sisse ja juhtige see läbi ukse ühendusdetailis oleva läbilaskeaugu. (joonis 5, pos B).
3. Lõigake tross õigesse pikkusesse ja monteeri see vabastamissüsteemi käepideme sisemise hoova külge (joonis 5, pos C).

INDIKAATORLAMBI VAHETAMINE

1. Indikaatorlambi vahetamiseks keerake lahti ja eemaldage laekinnitust hoidev kruvi.
2. Avage lambi kaitsekate ja vahetage pirn (joonis 2).
3. Vahetage lamp (E27, 230V, max. 40W).

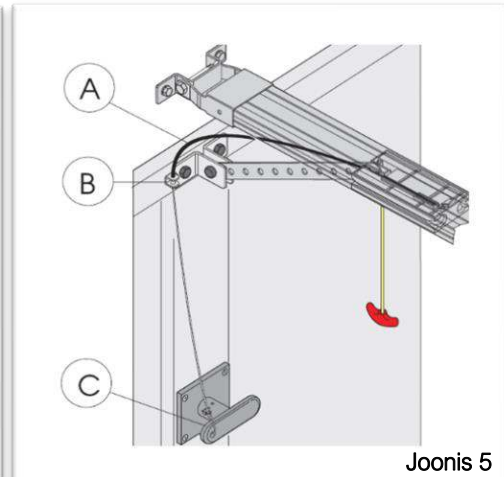
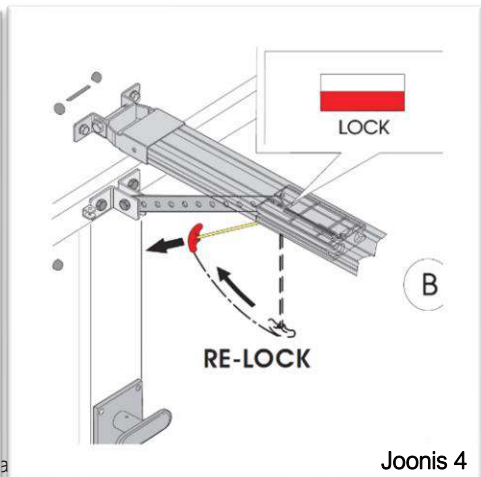
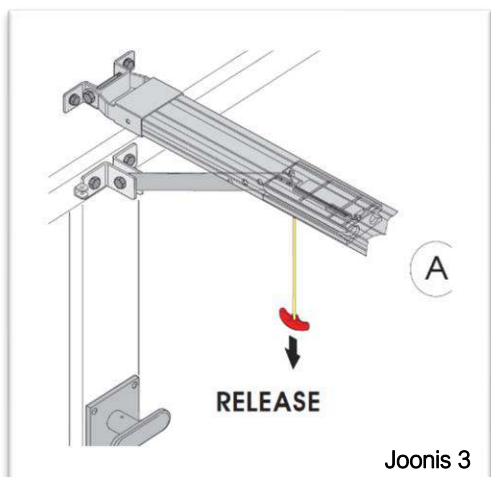
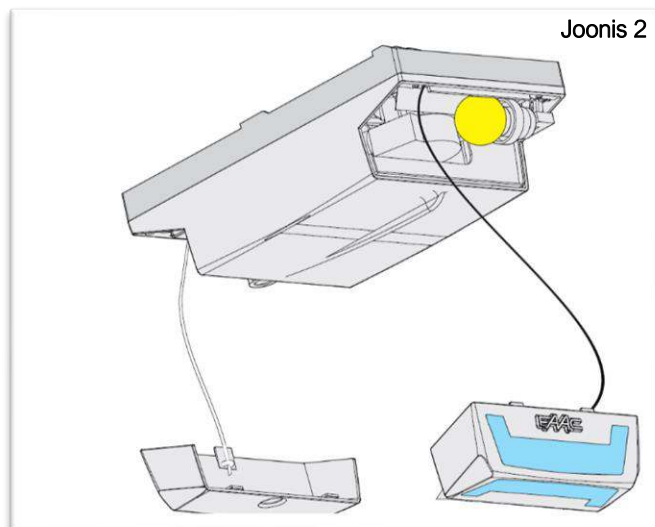



Kinema OÜ

Kesk tee 23, 75305 Jüri, Harju vald

Telefon + 372 6 599 160

Hoolduse lühinumber: 12160

Email: info@kinema.eu

www.kinema.eu